



HGR-03

HGR-05

HGR-10

HGR-15

HGR-18

HGR-22

HGR-25

HGR-30

HGR-41

Grapa industrial rotativa

Para portadoras de 3 a 60 toneladas



Grapa industrial rotativa

Para portadoras de 3 a 60 toneladas

Aplicaciones:

El diseño y fuerza de agarre de la grapa industrial rotativa "HGR" de Ingersoll Rand las convierten en la elección natural para la selección y el manejo de materiales provenientes de la demolición, así como rocas, productos de desecho, basuras, reduciendo el tiempo de carga considerablemente.

Ventajas:

- ▶ Se utilizan en un amplio rango de portadoras, que van de 3 a 60 toneladas
- ▶ Compactas, manejables, rápidas y versátiles
- ▶ Una rotación hidráulica continua de 360° posibilita que el equipo pueda usarse en todas las situaciones a fin de mejorar la producción y de evitar riesgos de lesiones a los operadores
- ▶ Estructura completa hecha de Hardox 400, para una mayor durabilidad
- ▶ Alta seguridad en la fuerza de agarre gracias a una válvula de bloqueo (excepto la HGR-03) que mantiene la grapa cerrada y evita posibles fugas de aceite del cilindro
- ▶ Hojas intercambiables



MODELO		HGR-03	HGR-05	HGR-10	HGR-15	HGR-18	HGR-22	HGR-25	HGR-30	HGR-41
A	mm	1040	1500	1750	1850	1850	2070	2070	2200	2500
B	mm	400	600	800	800	1000	1000	1200	1400	1500
C	mm	510	640	640	830	830	895	895	1110	1110
D	mm	830	1040	1270	1295	1278	1525	1525	1650	1850
Volumen	l	60	210	390	440	550	800	1000	1200	1600
F1	t	2	3	4	5	6	7	8	10	14
Caudal de rotación	l/min	10	10	30	30	30	50	50	50	50
Presión de rotación	bares	200	200	200	200	200	200	200	120	120
Caudal de apertura/cierre	l/min	20	25	40	40	40	60	60	90	120
Presión de apertura/cierre	bares	200	320	320	320	320	320	320	320	320
Rotación	°	360°	360°	360°	360°	360°	360°	360°	360°	360°
Peso	kg	280	548	880	1055	1200	1703	1855	2456	3640
Peso de excavadora	t	3/5	5/10	10/15	15/20	16/22	22/30	25/35	30/40	40/60

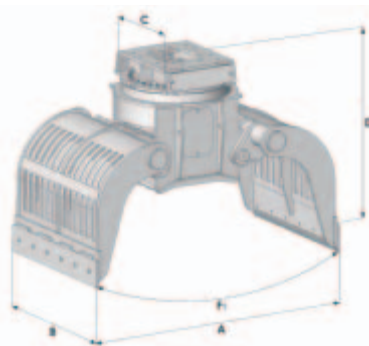

Montabert SAS

203, route de Grenoble
69800 St Priest, France

Tel. +33-(0)4 72 22 97 97 Fax. +33-(0)4 72 22 97 56
montabert_marketing@eu.irco.com

www.montabert.com

Ningún contenido del presente folleto debe entenderse como promesa, garantía o representación, ya sea explícita o implícita, de los productos descritos en su interior. Cualquiera de estas garantías o cualquier otro término o condición de venta de los productos deben estar en consonancia con los términos y condiciones estándar de venta para tales productos de Ingersoll Rand, que están disponibles a petición. Las especificaciones y las máquinas pueden ser modificadas en cualquier momento sin previo aviso.